

Så här kan du bygga
en egen lådbil.

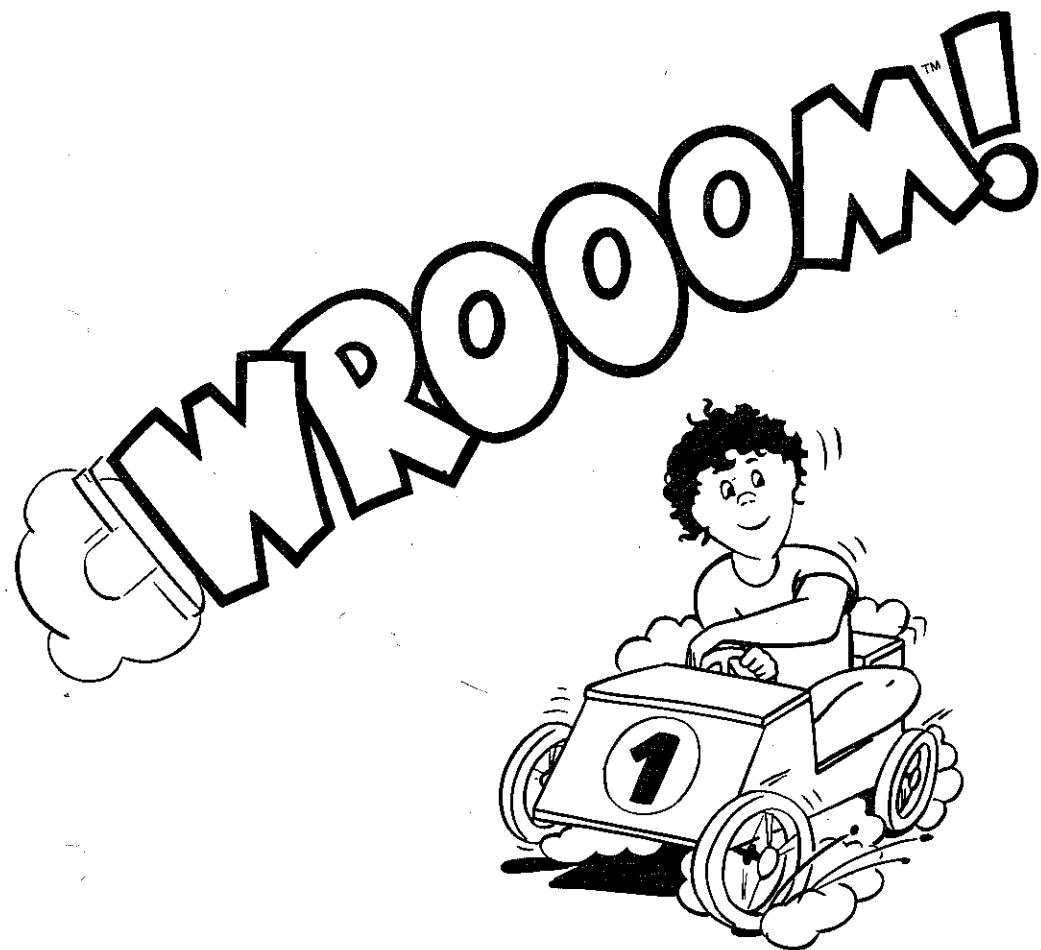
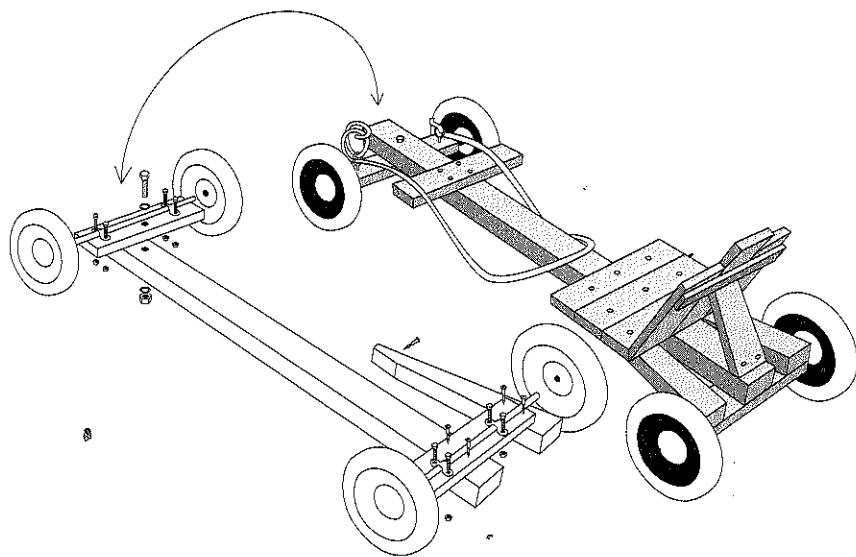

**I det här spelet är det full fart redan från start!
Du tar dig fram med både tur och skicklighet. Skaffa dig
riktigt bra skjuts med tärningarnas hjälp. Träng dina
medtävlare men se själv upp för punktering!**

Innehåll

Spelplan
5 tärningar
4 speljäser med fötter



Sammanfattning

Du ska slå en tärningskombination som passar vägen så att du kommer så långt som möjligt. Träng de andra spelarna om du kan. Får du punktering kan du inte flytta. Först i mål vinner.

Tärningarna är alla lika och visar 5 olika alternativ:

Raksträcka		Du får flytta rakt fram
Högersväng		Du får svänga till höger
Vänstersväng		Du får svänga till vänster
Trängning		Du får tränga en annan spelare om du passerar eller hamnar på samma ruta som denne. Trängd spelare får stå över ett kast.
Punktering		Du måste stå kvar.

Spelets gång

Ställ upp bilarna i rutan med den röda pilen.

Kör på

Med hjälp av de fem tärningarna ska du försöka slå en kombination som passar vägen framför dig. Du får slå tre gånger och spara de tärningar som passar. Du kan också avstå från fler försök om du får en bra kombination vid första försöket. När du har slagit färdigt måste du räkna bort de raksträckor, höger- och vänstersvängar som inte passar din väg.

Punktering

Du ska förstås undvika att få punktering men skulle du trots allt få det när du slår ditt tredje slag, får du inte flytta och turen går över till näste spelare.

Trängning

Har du andra spelare i banan framför dig ska du givetvis försöka tränga ut dem. Du måste då få upp Trängning på någon av tärningarna och du måste passera eller hamna på samma ruta som en annan spelare. Det är också tillåtet att tränga ut flera spelare om du får upp fler Trängningar på tärningarna. En spelare som blir trängd måste stå över ett kast.

Vem vinner?

Den som kommer först i mål efter ett varv. Men ni kan själva bestämma hur många varv ni skall köra, bara ni är överens från början. Ni kan också göra banan kortare genom att bestämma en annan målplats.

Ut i gruset-variant

När du har slagit färdigt och fått upp trängning men inte når ända fram till en annan spelare, slirar du själv ut i gruset. Du måste räkna bort en raksträcka, höger- eller vänstersväng för varje trängning du försökte göra. Du får även räkna bort sådana som du inte kan utnyttja, *men inte punktering*.

Gasen i botten!

